

ROXX

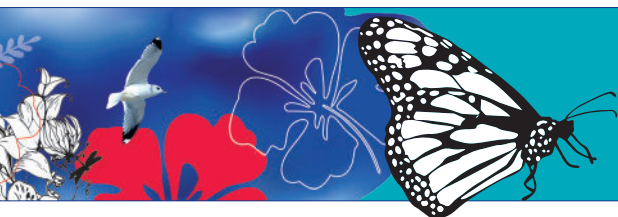

HANDLEIDING
USER MANUAL
MODE D'EMPLOI
GEBRAUCHSANWEISUNG

Inspired by life

Life & Mobility



Inhoudsopgave

Deze handleiding is met de grootst mogelijke zorg samengesteld op basis van informatie die op het moment van publicatie bekend was bij Life & Mobility.

De informatie in deze handleiding heeft betrekking op de standaardversie van het product. Life & Mobility aanvaardt geen verantwoordelijkheid voor schade die kan ontstaan als gevolg van veranderingen of aanpassingen aan het product nadat het voor de eerste keer is verkocht. Evenmin kan Life & Mobility aansprakelijk worden gesteld voor schade die is veroorzaakt door werkzaamheden die door derden zijn uitgevoerd.

De informatie in deze handleiding mag niet worden gereproduceerd voor commerciële doelstellingen en/of op enigerlei wijze worden geopenbaard zonder vooraf verkregen schriftelijke toestemming van Life & Mobility.

Overeenkomstig de Handelsnaamwet, worden de handelsnaam en de handelsmerken welke door Life & Mobility worden gebruikt, niet geacht gratis te zijn.

Aan deze tekst kunnen geen rechten worden ontleend. Wijzigingen voorbehouden.

© Life & Mobility – Alle rechten voorbehouden

Voorwoord	4
Productbeschrijving	5
Matrixx zitsysteem	6
Opties	7
Technische specificaties	8
Veiligheidsvoorschriften	9
Instellingen en verstellingen	14
Rolstoel verkleinen	26
Gebruik	28
Transport	30
Onderhoud	33
Technische problemen	35
Garantie	36
Gebruikte rolstoelen en het milieu	37



Voorwoord

De Roxx beschikt over een modulair, multi-instelbaar frame met een groot bereik in maatvoering en de mogelijkheid tot een nauwkeurige individuele afstemming. In combinatie met de juiste zitondersteuning uit het Matrixx zitsysteem creëert u voor elke gebruiker een perfect passende rolstoel.

De Roxx is spatwater bestendig en geschikt voor gebruik zowel binnens- als buitenshuis. Het maximaal gewicht inzittende is 160 kg. Dit staat aangegeven op de CE-sticker.

De Roxx is met een positief resultaat getest conform de van toepassing zijnde eisen van de Europese rolstoelnorm NEN-EN 12182 en NEN-EN 12183. En als botsproefveilige rolstoel conform de bijbehorende normen in ISO 7176-19:2008 (zie pag. 30). De Roxx voldoet daarmee aan de essentiële eisen van de verordening (EU) 2017/745 voor Medische Hulpmiddelen.

! **Belangrijk:** lees voordat u de Roxx in gebruik neemt deze gebruiksaanwijzing goed door.

! **Belangrijk:** indien u de veiligheidsvoorschriften, instructies, waarschuwingen en onderhoudsadviezen niet opvolgt, kan dit de werking van de Roxx nadelig beïnvloeden en mogelijk lichamelijk letsel of schade aan de rolstoel of het milieu tot gevolg hebben.

Paragrafen die van belang zijn voor uw veiligheid zijn in de tekst gemarkeerd met een veiligheidssymbool.



Productbeschrijving

Controle van de levering

Controleer voordat u de rolstoel gaat gebruiken of de levering overeenkomt met onderstaande productbeschrijving. Indien u bij aflevering transportschade constateert, geef dit dan door aan uw dealer.

Life & Mobility vertrouwt erop dat de Roxx aan uw verwachtingen voldoet en wenst u er veel gemak van.

Productbeschrijving

1. Duwhandvat
2. Matrixx rugleuning
3. Zijkant met armlegger
4. Matrixx zitting
5. Matrixx beensteun
6. Bandrem
7. Vouwbaar of vast frame
8. Voorwiel
9. Achterwiel
10. Hoofdsteun adapter
11. Antikiepsteen (optioneel)
12. Taxihaken voor en achter zowel links als rechts

Niet afgebeeld

- Gebruikershandleiding
- Opties/Accessoires

In deze gebruiksaanwijzing worden de standaard producten beschreven. De Roxx is uiteraard uit te breiden met vele andere mogelijkheden en accessoires, deze staan vermeld onder opties.



Matrixx zitsysteem

Een optimale zitondersteuning wordt bereikt door een individuele combinatie van een basisrolstoel en de juiste zitelementen. Bij een Life & Mobility rolstoel kan de zit- en rughoek voor elke gebruiker perfect ingesteld worden. Daarnaast kunnen de verschillende zitelementen modulair gekozen worden binnen het Matrixx zitsysteem, afhankelijk van de functionele beperkingen van de gebruiker. Zo kan voor elke gebruiker een passende rolstoel samengesteld worden.

Voordelen Matrixx zitsysteem

- Uitwisselbaarheid van elementen tussen de Life & Mobility stoelen
- Modulaire productopbouw met vele keuzemogelijkheden

Voordelen voor de gebruiker

- Optimale zitondersteuning
- Goede drukverdeling
- Perfecte zithouding
- Uitstekend zitcomfort

Het Matrixx zitsysteem omvat de volgende elementen

- Zittingen
- Rugleuningen
- Beensteunen
- Armleggers
- Hoofdsteunen
- Zitelementen
- Matrixx cleaner

Raadpleeg voor meer informatie en de laatste nieuwtjes over het Matrixx zitsysteem de Life & Mobility website www.life-mobility.com

Opties

Voor de Roxx zijn, naast de standaard onderdelen en het Matrixx zitsysteem, de volgende opties leverbaar:

Binnenwerk

- Vouwbaar of vast binnenwerk

Zwenkwielen

- Semi-massieve of massieve banden

Achterwielen

- Semi-massieve banden of luchtbanden
- Eenhandige aandrijving
- Hoepelovertrekken
- Transparante spaakbeschermers

Remsysteem

- Standaard of verlengde bandrem
- Trommelremmen bediening begeleider
- Eenhandig bandremsysteem
- Remnaven met remhendels

Wielplaten

- Standaard of verlengde wielplaten

Rughoek

- Eenmalig instelbaar of continu verstelbaar

Zijkanten

- Uitneembare of opklapbare zijkanten
- Verlengde zijschildjes

Accessoires

- Werkbladen
- Antikiepesteunen
- Stokhouder
- Zithoudingsgordel

Raadpleeg voor meer informatie en de laatste nieuwtjes over de verschillende opties de Life & Mobility website www.life-mobility.com



Technische specificaties

Zitbreedte	37 tot 60 cm (in stappen van 3 cm)
Zitdiepte	42 tot 58 cm
Zithoogte	38 tot 60 cm (in stappen van 1 cm)
Armleggerhoogte	18 tot 27 cm (in stappen van 1,5 cm)
Breedte rolstoel	60 tot 80 cm (in stappen van 5 cm)
Breedte rolstoel opgevouwen (incl. wielen)	31 cm
Zithoek	0° of instelbaar
Rughoek	Eenmalig instelbaar (0 – 180°) Continu verstelbaar (85 – 105° / 115°)
Rughoogte	per cm instelbaar
Camberstand	2°
Onderbeenlengte	35 - 45 cm / 40 - 55 cm / 50 - 65 cm
Totale massa	Vanaf 25 kg
Tilgewicht	Vanaf 10 kg
Max. gewicht inzittende	160 kg
Voldoet aan	EN 12182 / EN 12183 / ISO 7176-19:2008



Life & Mobility adviseert de Roxx te gebruiken in een omgevingstemperatuur tussen de -5° en +40° Celsius.

Service en technische ondersteuning

Raadpleeg uw dealer in geval van vragen over specifieke afstellingen, onderhoud of reparatie. Houd altijd het serienummer bij de hand. Deze vindt u op de CE-sticker van de rolstoel (A).

Technische levensduur

Door Life & Mobility wordt aan dit product een technische levensduur toegeschreven van 7 jaar. Dit wil zeggen dat het product in deze periode reparabel, veilig en bruikbaar is.

Bovengenoemde verklaring is alleen dan van toepassing wanneer de gebruiker het product gebruikt in de hoedanigheid waarin deze door Life & Mobility is bestemd en als zodanig CE-gemarkeerd, inclusief eventuele originele accessoires.



A

Veiligheidsvoorschriften

Life & Mobility aanvaardt geen aansprakelijkheid voor schade of letsel veroorzaakt door onachtzaamheid of het niet naleven van de veiligheidsvoorschriften. Afhankelijk van de specifieke omstandigheden of gebruikte accessoires kunnen aanvullende veiligheidsinstructies nodig zijn.

Life & Mobility en de bevoegde instantie moeten altijd op de hoogte worden gesteld bij een ernstig incident.

Algemeen

- Wijzig de constructie van de rolstoel nooit.
- Gebruik uitsluitend originele Life & Mobility onderdelen en accessoires. Deze zijn getest en veilig.

Aanduidingen op de rolstoel

- Op deze rolstoel zijn aanduidingen, veiligheidssymbolen en instructies aangebracht. Ze mogen niet worden afgedekt of verwijderd. Ze moeten gedurende de levensduur van de rolstoel op de rolstoel blijven en duidelijk leesbaar zijn.

Monteren en afstellen

- Controleer voordat u de rolstoel gebruikt of alle onderdelen van de rolstoel goed gemonteerd zijn en goed vastzitten.
- Zorg dat de duwhandvatten, de rughoogte, de armleggers, de onderbeenlengte en eventueel de hoofdsteun op de juiste hoogte zijn ingesteld.
- Houdt een minimale afstand van 5 cm aan tussen de beensteunen en de vloer.
- Controleer de maatvoering en stel deze optimaal af zoals in deze handleiding staat beschreven.



Veiligheidsvoorschriften

Zitten in de rolstoel

- Let op dat de vingers en ledematen van de inzittende niet bekneld raken. Wees vooral waakzaam wanneer:
 - De inzittende scheef in de stoel zit.
 - De armleggers naar achteren weggeklapt zijn.
 - De inzittende niet de volledige controle over armen of benen heeft.

Rijden met de rolstoel

(zie ook pag. 28 voor meer informatie)



Let op: de Roxx is niet standaard uitgerust met een antiekiepsteun. Controleer of de rolstoel door plotseling naar achteren te hellen achterover kan kantelen.



Let op: bij het oprijden van een helling zal het zwaartepunt zich naar achteren verplaatsen en kan de rolstoel makkelijker achterover kantelen.



Let op: bij het afrijden van een helling zal het zwaartepunt zich naar voren verplaatsen en kan de gebruiker makkelijker voorover uit de rolstoel vallen.



Let op: in het verkeer bent u als rolstoelgebruiker kwetsbaar. Let erop dat u altijd door andere verkeersdeelnemers wordt opgemerkt. Houd u aan de geldende verkeersregels.



Let op: vermijd eenzame routes, zorg dat er in geval van nood voor hulp gezorgd kan worden.

- In de volgende gevallen dient de inzittende of begeleider waakzaam te zijn tegen het achterover kantelen van de rolstoel:
 - Wanneer de armleggers naar achteren weggeklapt zijn.
 - Bij een actieve wielbalans / rij-instelling.

Veiligheidsvoorschriften

- Wanneer er een tas aan het duwhandvat hangt.
- Wanneer een grote rughoek ingesteld is.
- Bij het oprijden van een helling.
- Wanneer iemand op de trapdop en/of de anti-kiepsteun staat.
- Denk om uw handen tijdens het hoepelen wanneer er aan de zijkant(en) van de rolstoel weinig ruimte is.
- Let erop dat de wegklapbare zijkanten neergeklapt zijn voordat u gaat rijden.
- Begeleiders mogen de rolstoel nooit ongeremd op een helling achterlaten.
- Neem obstakels hoger dan 10 cm nooit alleen. Alleen geoefende rijders, die over voldoende kracht beschikken, zijn over het algemeen in staat obstakels tot 10 cm zelfstandig te nemen.
- Zet de rolstoel op de rem voordat u uitstapt of een transfer maakt.
- Gebruik de rem alleen om de stilstaande wielen te blokkeren. De rem is niet bedoeld om de rolstoel af te remmen.
- Door het afremmen ontstaat er wrijving tussen uw handen en de hoepels, hetgeen warmte veroorzaakt. Bij te sterk afremmen kan dit te heet worden voor uw handen.

Transport van de rolstoel zonder inzittende

(zie ook pag. 26 en 27 voor meer informatie)

De Roxx voorzien van een vouwbaar binnenwerk, is gemakkelijk mee te nemen in een personenauto. Houd hierbij rekening met de volgende punten:

- Pas op dat uw vingers niet bekneld raken tijdens het opvouwen van de rolstoel.
- Draag de rolstoel altijd aan het frame, nooit aan de beensteunen of de armleggers.
- Zorg dat de rolstoel volledig uitgevouwen is voordat u deze gaat gebruiken.



Veiligheidsvoorschriften

Transport van de rolstoel met inzittende in een taxibus (zie ook pag. 30 voor meer informatie)

De Roxx is ontworpen om in voorwaartse richting vastgezet te kunnen worden in een taxibus. De Roxx is positief getest als botsproefveilige rolstoel conform ISO 7176-19:2008. De Roxx is dus als stoel met inzittende te vervoeren in een taxibus (zie ook de aanduidingssticker op de stoel).

- Bevestig de stoel met inzittende in een taxibus met een goedgekeurd 4-punts vastzetsysteem.
- Gebruik daarnaast een goedgekeurde 3-punts-veiligheidsgordel voor het veilig vervoeren van de inzittende van de rolstoel.



Let op: de zithoudingsgordel is niet bedoeld als veiligheidsgordel.

Life & Mobility adviseert om bij het vervoer van de rolstoel met inzittende de rolstoel te voorzien van een Matrixx hoofdsteun.

Hellingen en andere obstakels

(zie ook pag. 29 voor meer informatie)

- De kans op kantelen van de rolstoel is op een helling groter dan op een vlakke ondergrond.
- Rijd altijd achteruit van een stoep af, zodat de rolstoel niet voorover kan hellen waarbij de inzittende uit de rolstoel kan vallen. Rijd zelf nooit met de rolstoel van een trap af.
- Rijd nooit een helling op met een hellingshoek van meer dan 5°.
- Roep hulp in van derden wanneer u er niet zeker van bent dat u het hoogste punt van een helling zelfstandig kunt halen.
- Leun of duw uw lichaam in de richting van het hoogste punt. Het zwaartepunt van de rolstoel komt dan gunstiger te liggen, waardoor de kans op achterover kantelen kleiner wordt.

Veiligheidsvoorschriften

- De begeleider die de rolstoel voortbeweegt, moet blijven duwen om te voorkomen dat de rolstoel uit eigen beweging achteruit gaat rijden.
- Keer niet op een steile helling. Wanneer de rolstoel dwars op een steile helling staat, is de kans op kantelen groot.
- Houd bij het afdalen van een helling altijd de snelheid onder controle.
- De begeleider dient de rolstoel af te remmen aan de duwhandvatten.
- Indien u zelf rijdt, rem de rolstoel dan uitsluitend af met uw handen aan de hoepels en niet met de rem. Anders bestaat de mogelijkheid dat u de controle over de rolstoel verliest.

Overige

- Rijd voorzichtig op wegen die glad zijn door regen, ijsvorming of sneeuw!
- Laat de rolstoel niet in contact komen met zeewater: zeewater is agressief en tast de rolstoel aan.
- Laat de rolstoel niet in contact komen met zand: zand kan doordringen tot in de draaiende delen van de rolstoel, waardoor onnodig snelle slijtage optreedt.
- Zet de rolstoel niet in direct zonlicht: de bekleding kan te warm worden waardoor verbranding of overgevoeligheid van de huid kan plaatsvinden.
- Als u onder invloed bent van middelen die de rijvaardigheid kunnen beïnvloeden, mag u niet met de rolstoel rijden.
- U dient voldoende gezichtsvermogen te hebben om in de betreffende gebruikssituatie veilig met de rolstoel te kunnen rijden.
- Pas op dat er geen kledingstukken loshangen. Deze zouden tussen de wielen kunnen komen.



Instellingen en verstellingen

Instellingen en verstellingen

De Roxx beschikt over veel instel- en verstelmogelijkheden waarmee de stoel geheel op de wensen van de gebruiker kan worden afgesteld. Life & Mobility adviseert u om voor de juiste instellingen uw dealer te raadplegen. De verstellingen kunt u eenvoudig zelf, zonder gereedschap uitvoeren.

Frame/onderstel

Zitbreedte

De breedte van het zitframe is middels het binnenwerk instelbaar en kan ingesteld worden op de zitbreedtes 37, 42, 47, 52 en 57 cm. Daarnaast is het ook mogelijk de zijanten voorzien van armleggers verder uit te bouwen met 1,5 cm aan elke kant. Bij het wijzigen van de framebreedte dient u wel een andere zitting en rugleuning te plaatsen.

De zitbreedte verstellen middels het binnenwerk

1. Draai de 6 inbusbouten (A) los.
2. Stel de gewenste verbreding van de zitbreedte in, let op dat de verbreding symmetrisch versteld wordt.
3. Draai de 6 inbusbouten (A) (met moer aan de onderzijde) weer vast.

De zijanten naar buiten uitbouwen

1. Til de bedienhendel (B1) op en neem de zijkant uit.

of;

1. Draai de inbuschroef (B2) van de opklapbare armlegger een paar slagen los en neem de zijkant uit.

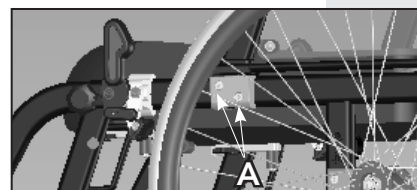
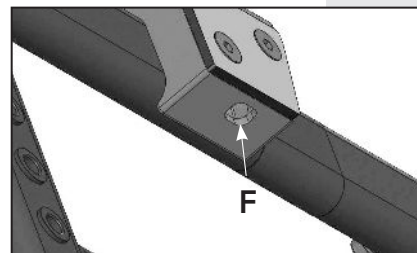
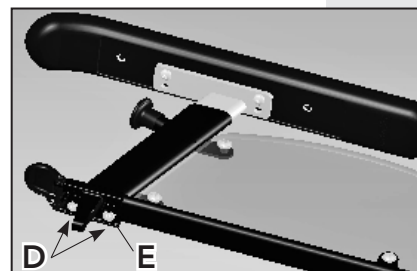
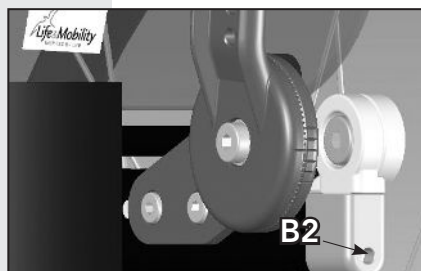
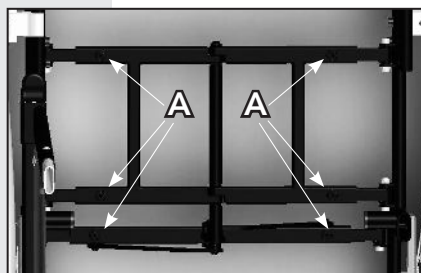

Instellingen en verstellingen

2. Draai met behulp van 2 inbusleutels de boeschroef (C) van het zijschildje los.
3. Draai de 2 inbuschroeven aan de onderkant van de zijbuis los (D).
4. Draai het plaatje om (E).
5. Plaats de ovale buis naar buiten op het plaatje.
6. Draai de 2 inbuschroeven aan de onderkant van de zijbuis weer vast.
7. Draai de boeschroef (C) van het zijschildje weer aan de andere zijde vast.
8. Plaats de gehele zijkant weer terug op het zijframe.
9. Herhaal dit eventueel aan de andere kant.



Let op: de zijkant is vergrendeld nadat de bedienhendel hoorbaar in de vergrendeling is geklikt en de zijkant niet meer uit te nemen is.

De zijanten vastzetten

1. Plaats een M6x8 schroef in het schroefgat (F) en draai deze met een inbusleutel stevig aan.
2. De zijkant zit nu vast en is niet meer opklapbaar.
3. Herhaal dit eventueel aan de andere kant.

Zitdiepte

De zitdiepte kan ingesteld worden door het vervangen van de 4 koppelstukken in de zijframes.

1. Neem de zijanten uit.
2. Demonteer, indien nodig, de zitting en de bandrem.
3. Demonteer de koppelstukken door de inbuschroeven (A) los te draaien.
4. Plaats de gewenste koppelstukken 0-4-8-12 cm in het zijframe.
5. Draai de inbuschroeven (A) weer vast.



Instellingen en verstellingen

De zitdiepte kan nog extra nauwkeurig ingesteld worden door middel van het verplaatsen van de rugbuizen met 4 cm.

1. Neem de zitting uit.
2. Draai de 2 inbusschroeven per kant (A) een aantal slagen los. Wij adviseren om hiervoor de imbusleutel M5 zoals afgebeeld te gebruiken.
3. Schuif het plaatje met de duwstangen naar voren of naar achteren tot de gewenste zitdiepte is bereikt.
4. Bepaal de exacte maat met behulp van de maatstreepjes op beide zijanten van het zijframe. Deze worden aangeduid met stickers.
5. Pas, indien nodig, de rijeigenschappen aan.

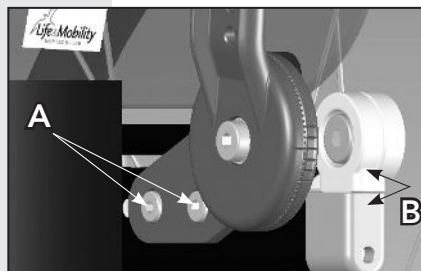

! **Let op:** zorg dat links en rechts op gelijke diepte geplaatst zijn.

6. Draai de inbusschroeven (A) weer vast.

! **Let op:** zorg dat de zijkantopname (B) aansluit op het zijframe.

Asplaat instellen

1. Verwijder het wiel.
2. Draai de 4 bouten (A) los.
3. Plaats de asplaat op de gewenste hoogte.

! **Let op:** het dikste deel van de asplaat moet zich aan de onderzijde bevinden.

4. Draai de bouten weer vast.
5. Verstel vervolgens de andere asplaat.

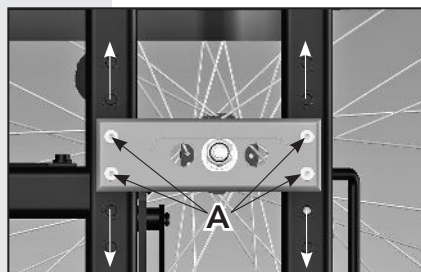

Instellingen en verstellingen

! **Let op:** bij het veranderen van de zithoogte, zithoek en asplaatpositie van het voorwiel moeten de bandrem en de telescoop van het voorwiel, indien nodig, opnieuw afgesteld worden.

Balhoofdhoek instellen

Wanneer u de asplaat en telescoop niet evenredig verhoogt/verlaagt, verandert de balhoofdhoek ten opzichte van de vloer. Om de gunstige, wendbare rij-eigenschappen van de Roxx te behouden, moet de zwenkwielas loodrecht op de vloer staan.



U moet de zwenkwielassen altijd verticaal ten opzichte van de grond afstellen (dit is 90°).

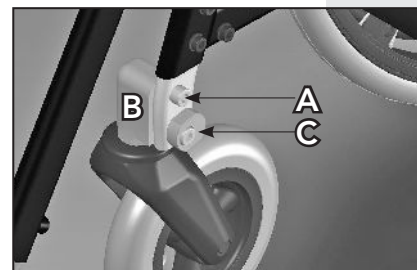

1. Draai de inbusbouten (A) iets los, zodat het voorwielblok (B) net met de hand te verdraaien is.
2. Plaats daarna een waterpas tegen de verticale kant van het voorwielblok.
3. Draai nu met een steeksleutel (24 mm) de excenter (C) net zo lang aan, totdat het voorwielblok verticaal staat.
4. Draai de inbusbouten weer vast.

! **Let op:** omdat dit slecht zichtbaar is, kunt u dit controleren door de gaffel van voor naar achter te zwenken. Als de zwenkwielas verticaal staat, is er geen hoogteverschil meer meetbaar tussen de vloer en de onderzijde van de telescoopbuis.



Instellingen en verstellingen

Roxx i.c.m. Trippel telescoop		
Gewenste zithoogte	Bandenmaat	Positie bij zithoek 0°
38 cm	5" x 22"	T1-A / A1
39 cm	5" x 22"	T1-B / A2
40 cm	5" x 22"	T1-C / A2
	5" x 24"	T1-C / A1
	6" x 22"	T1-A / A2
	6" x 24"	T1-A / A1
41 cm	5" x 22"	T1-D / A3
	5" x 24"	T1-D / A2
	6" x 22"	T1-B / A3
	6" x 24"	T1-B / A2
42 cm	5" x 22"	T1-E / A3
	5" x 24"	T1-E / A2
	6" x 22"	T1-C / A3
	6" x 24"	T1-C / A2
43 cm	5" x 22"	T1-E / A3
	5" x 24"	T1-E / A2
	6" x 22"	T1-C / A3
	6" x 24"	T1-C / A2
44 cm	5" x 22"	T1-F / A4
	5" x 24"	T1-F / A3
	6" x 22"	T1-D / A4
	6" x 24"	T1-D / A3
45 cm	6" x 22"	T1-E / A4
	6" x 24"	T1-E / A3
46 cm	6" x 22"	T1-F / A5
	6" x 24"	T1-F / A4
	6" x 26"	T1-F / A3

Instellingen en verstellingen

Zithoogte en -zithoek instellen

U kunt de zithoogte en eventueel de zithoek van uw Roxx op verschillende standen instellen. Voor het instellen van de zithoogte zijn de asplaten in 6 hoogtes te verstellen.

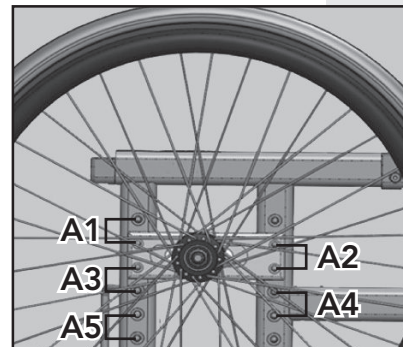

Posities asplaat: A1 t/m A5

- A1: 1e en 2e asgat van boven
- A2: 2e en 3e asgat van boven
- A3: 3e en 4e asgat van boven
- A4: 4e en 5e asgat van boven
- A5: 5e en 6e asgat van boven

Gatposities Trippel telescoop (=T1):

T1-A t/m T1-F

T1 = trippel telescoop
T2 = standaard telescoop
T3 = standaard telescoop verlengd

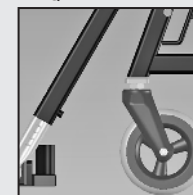

T1-A: laagste positie

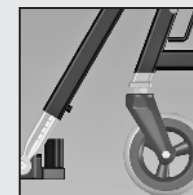

T1-B: op een na laagste positie

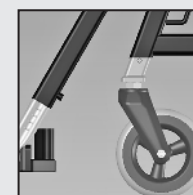

T1-C: 1 gat zichtbaar

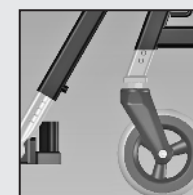

T1-D: 2 gaten zichtbaar

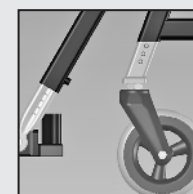

T1-E: 3 gaten zichtbaar

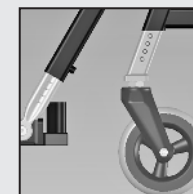

T1-F: 4 gaten zichtbaar



Instellingen en verstellingen

Roxx i.c.m. Standaard telescoop (balhoofdhoek instelbaar)		
Gewenste zithoogte	Bandenmaat	Positie bij zithoek ~ 4°
44 cm	6" x 22"	A3 / T2-A
	6" x 24"	A2 / T2-A
45 cm	6" x 22"	A3 / T2-B
	6" x 24"	A2 / T2-B
46 cm	6" x 22"	A4 / T2-C
	6" x 24"	A3 / T2-C
47 cm	6" x 22"	A4 / T2-D
	6" x 24"	A3 / T2-D
48 cm	6" x 22"	A4 / T2-D
	6" x 24"	A3 / T2-D
49 cm	6" x 22"	A5 / T2-E
	8" x 22"	A5 / T2-A
	6" x 24"	A4 / T2-E
	8" x 24"	A4 / T2-A
50 cm	6" x 22"	A5 / T2-F
	8" x 22"	A5 / T2-B
	6" x 24"	A4 / T2-F
	8" x 24"	A4 / T2-B
	6" x 26"	A3 / T2-F
	8" x 26"	A3 / T2-B
51 cm	6" x 22"	A6 / T2-G
	8" x 22"	A6 / T2-C
	6" x 24"	A5 / T2-G
	8" x 24"	A5 / T2-C
	6" x 26"	A4 / T2-G
	8" x 26"	A4 / T2-C
52 cm	6" x 22"	A6 / T2-H
	8" x 22"	A6 / T2-D
	6" x 24"	A5 / T2-H
	8" x 24"	A5 / T2-D
	6" x 26"	A4 / T2-H



T2-A: Laagste positie



T2-B: op een na laagste positie



T2-C: 1 gat zichtbaar



T2-D: 2 gaten zichtbaar



T2-E: 3 gaten zichtbaar



T2-F: 4 gaten zichtbaar



T2-G: 5 gaten zichtbaar



T2-H: 6 gaten zichtbaar



T2-I: 7 gaten zichtbaar



T3-A: 4 gaten zichtbaar



T3-B: 5 gaten zichtbaar

Instellingen en verstellingen

Gewenste zithoogte	Bandenmaat	Positie bij zithoek ± 4°
52 cm	8" x 26"	A4 / T2-D
53 cm	6" x 22"	A6 / T2-H
	8" x 22"	A6 / T2-D
	6" x 24"	A5 / T2-H
	8" x 24"	A5 / T2-D
	6" x 26"	A4 / T2-H
54 cm	8" x 26"	A4 / T2-D
	6" x 24"	A6 / T3-A
	8" x 24"	A6 / T2-E
	6" x 26"	A5 / T3-A
55 cm	8" x 26"	A5 / T2-E
	6" x 24"	A6 / T3-B
	8" x 24"	A6 / T2-F
56 cm	6" x 26"	A5 / T3-B
	8" x 26"	A5 / T2-F
	8" x 26"	A6 / T2-G
57 cm	8" x 26"	A6 / T2-H
58 cm	8" x 26"	A6 / T2-H
59 cm	8" x 26"	A6 / T3-A
60 cm	8" x 26"	A6 / T3-B

Posities asplaat: A1 t/m A6

- A1: 1e en 2e asgat van boven
- A2: 2e en 3e asgat van boven
- A3: 3e en 4e asgat van boven
- A4: 4e en 5e asgat van boven
- A5: 5e en 6e asgat van boven
- A6: 6e en 7e asgat van boven

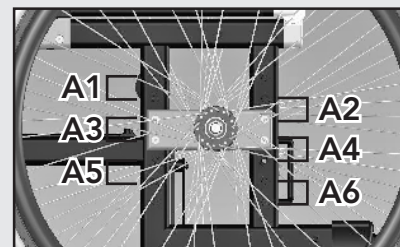



Instellingen en verstellingen

Rij eigenschappen

De rij eigenschappen van de Roxx zijn aan te passen.

1. Verwijder een wiel.
2. Draai de moer (A) aan de binnenzijde los.
3. Verplaats de asbus in de wielplaat naar voren of naar achteren (het achterste asgat zorgt voor meer stabiliteit, het voorste asgat zorgt voor meer rijcomfort).
4. Draai de moer (A) weer vast.
5. Verplaats vervolgens de andere asbus.
6. Stel de bandremmen opnieuw af.

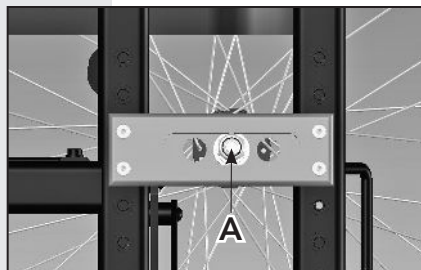

Indien de asbus al in de voorste positie is gemonteerd en de gebruiker wil een nog actievere rijafstelling, dan is het mogelijk de linker- en rechter-asplaat om te wisselen.

Let op: het vouwbaar frame is dan niet meer volledig in te klappen.

Bandremmen

Bij het veranderen van de zithoogte, de zithoek en de rij eigenschappen is het noodzakelijk de bandremmen opnieuw af te stellen.

1. Draai de inbusschroef (B) aan de onderzijde van de remklem los.
2. Verschuif de bandrem in de gewenste positie.
3. Draai de inbusschroef (B) aan de onderzijde van de remklem weer vast.

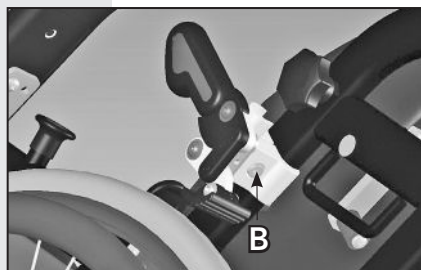

Instellingen en verstellingen

Rughoek (eenmalig instelbaar)

1. Draai de inbusschroeven (A) in de rugcharnierpunten een paar slagen los.
2. Verander de rughoek.
3. Draai daarna de inbusschroeven weer vast.

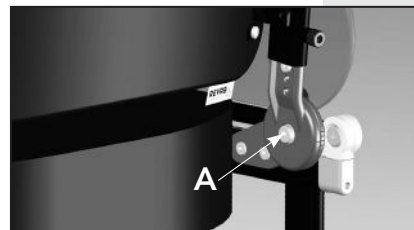

Let op: controleer met behulp van het "maatstreepje" of de linker- en rechterduwstang dezelfde hoek hebben.

Rughoogte

De rughoogte is in verschillende hoogtes af te stellen.

1. Verwijder de rugleuning.
2. Draai de inbusschroeven (of vleugelmoeren) (B) los.
3. Neem de rugbuizen uit.
4. Draai de inbusschroeven (C) met moer los.
5. Kies de gewenste rughoogte.
6. Draai de inbusschroeven met moer weer vast.
7. Plaats de rugbuizen terug op het zitframe.
8. Draai de inbusschroeven (of vleugelmoeren) (B) weer vast.

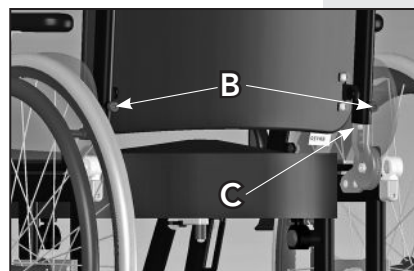

Let op: zorg dat de linker- en rechter rugbuis op gelijke hoogte geplaatst zijn.

Let op: controleer of de rugleuning goed vastzit alvorens in de rolstoel plaats te nemen.

Duwhandvat verstellen

1. Draai de vleugelmoeren (A) een slag los.
2. Stel het handvat in op de gewenste hoogte, de hoogtes worden aangegeven door middel van deukjes.
3. Draai de vleugelmoeren weer vast.

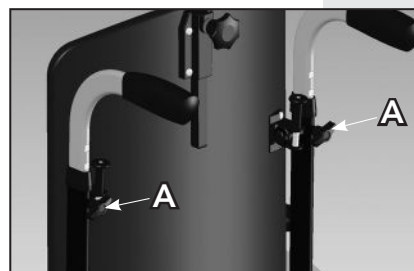



Instellingen en verstellingen

Armleggers

De armleggers zijn in hoogte, diepte en breedte instelbaar.

Instellen hoogte

1. Draai de inbusschroef (B) aan de voorkant van de armlegger aan aantal slagen los, of trek aan de trekknop.
2. Stel de armlegger in op de gewenste hoogte.

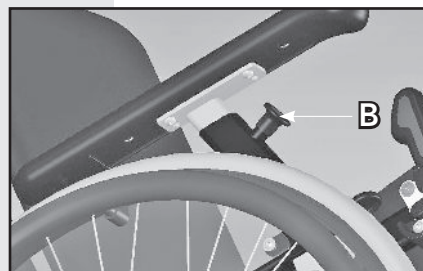

Let op: de armlegger moet in de klik vallen alvorens de schroef weer aan te draaien/treknop weer in te duwen.

3. Draai de inbusschroef weer vast of duw de trekknop verder in.

Instellen diepte en breedte PUR armlegger

1. Draai de schroeven (C) los.
2. Stel de gewenste breedte en/of diepte in.
3. Draai de schroeven weer vast.

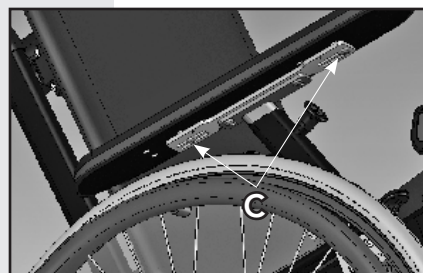

Instellen diepte en breedte gepolsterde armlegger

1. Draai de schroeven geheel (ander gat in armlegger) of gedeeltelijk (met behulp van sleutel) los.
2. Stel de gewenste breedte en/of diepte in.
3. Draai de schroeven weer vast.

Beensteunen

De beensteunen kunnen aangepast worden aan de wensen en maten van de gebruiker.

Onderbeenlengte instellen

1. Draai de inbusschroef (A) een slag los.
2. Schuif de beensteun in of uit tot de gewenste onderbeenlengte is bereikt. Met behulp van de maatstreepjes op de

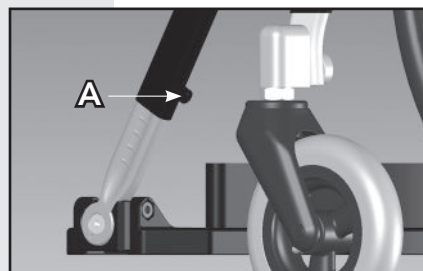

Instellingen en verstellingen

beensteun kan de exacte maat worden bepaald.

Let op: houd rekening met een afstand van minimaal 5 cm tot de vloer.

3. Draai de inbusschroef weer vast.

Enkelscharnier fixeren

1. Stel de gewenste enkelhoek in.
2. Boor een gat in het scharnier.
3. Fixeer het enkelscharnier met behulp van een fixeerpinnetje.

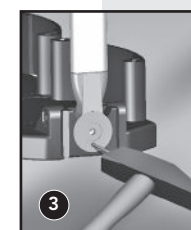
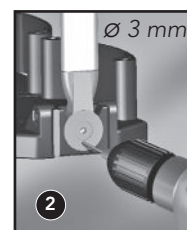
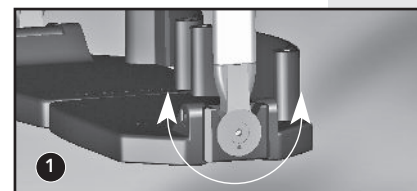

Antikiepsteeunen

Duw het groene hendeltje (A) omhoog en stel gelijktijdig de gewenste hoogte in. De advieshoogte is 3 cm tot de vloer.

Let op:

- Zorg dat de pen goed in het gat geklikt is.
- Informeer de inzittende wanneer de antikiepsteeun ingeklapt is.

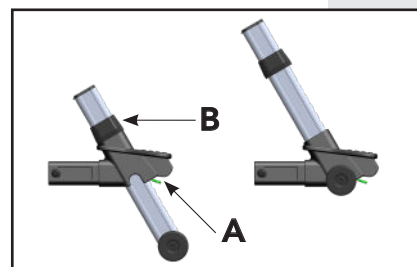

Tip:

- De schuifmof (B) kan gebruikt worden als geheugensteuntje om een vaste positie/instelling te onthouden.



Rolstoel verkleinen

Rolstoel verkleinen (alleen indien de stoel over een vouwbaar binnenwerk beschikt)

Verwijder de rugleuning van het rugframe

1. Trek de linker- en rechterknoppen (A) van het bovenbeslag gelijktijdig omhoog.
2. Trek de rugleuning naar voren zodat het U-profiel de rugnokken verlaat.
3. Laat de knoppen van het bovenbeslag weer los.
4. Neem de rugleuning naar boven uit.

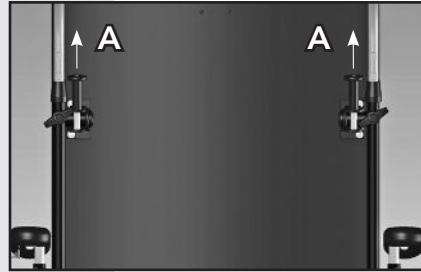

Zitting wegnemen

1. Trek de zitting aan de achterkant omhoog.
2. Til de zitting uit het frame.

Beensteunen uitnemen

1. Neem de beensteun van boven uit de adapter, of draai de sterknop / inbusschroef (B) los, waarmee de beensteunen in het zitframe gefixeerd zijn en neem de beensteun naar voren uit.

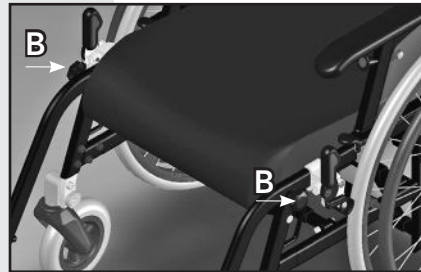

Comfort Solid beensteun plaatsen

1. Plaats de beensteun in de adapter met een naar buiten wijzende beensteun.
2. Draai de beensteun naar binnen. Je hoort een klik als deze vergrendeld is.

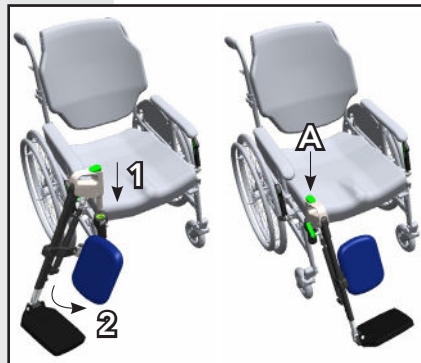

Comfort Solid beensteun uitnemen

1. Druk op de knop (A) om de beensteun te ontgrendelen en draai de beensteun naar buiten.
2. Neem de beensteun uit.

Rolstoel verkleinen

Standaard zijkant voorzien van armlegger

1. Ontgrendel de zijkant.
2. Neem de zijkant uit.



Hoofddeun uitnemen (indien aanwezig)

1. Draai de sterknop (C) los.
2. Neem de hoofddeun uit de adapter.



Rugbuizen

1. Draai de inbusschroeven (A) of vleugelmoeren los.
2. Neem de rugbuizen uit.

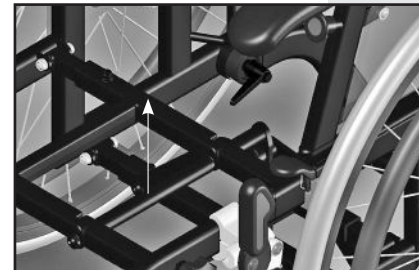

Opvouwen

De stoel is nu gereed om opgevouwen te worden.

1. Trek de middelste ronde buis naar boven.
2. De stoel verkleint zich nu.

! **Let op:** let op dat uw vingers niet bekneld raken tussen het frame.

! **Let op:** zorg ervoor dat de stoel geheel ontvouwen is alvorens u er mee gaat rijden.

! **Let op:** controleer of alle onderdelen goed vastzitten voordat u weer plaatsneemt in uw rolstoel.



Gebruik

De Roxx is een rolstoel voor gebruikers met uiteenlopende handicaps. Transfers van rolstoel naar bijvoorbeeld bed, toilet of douche en andersom kunnen op verschillende manieren worden gemaakt. De mate waarin de rolstoelgebruiker medewerking kan verlenen, bepaalt de wijze van tillen. Zowel actieve als passieve transfers zijn bij de Roxx, eventueel met behulp van hulpverlener of tillift, mogelijk.

Zelf in- en uitstappen

 **Let op:** zet de rolstoel op de rem voordat u in of uit de rolstoel stapt.

 **Let op:** gebruik de bandrem niet als opsta-hulp.

- Klap de voetplaten op.
- Til de beensteun iets omhoog.
- Zwenk de beensteun naar buiten* of neem de beensteun uit.

Klap bij een comfort beensteun eventueel de kuitplaat naar achteren.

- Ontlast de kuitplaat.
- Druk op de ronde knop waardoor de kuitplaat naar achteren klappt.
- Stap voorzichtig in of uit.

Bij een zijwaartse overstap kunt u eventueel de zijkanten uitnemen of indien mogelijk opklappen.

Het nemen van hindernissen

Bij het zelfstandig nemen van hindernissen adviseert Life & Mobility uitgebreid te oefenen onder begeleiding van een therapeut.

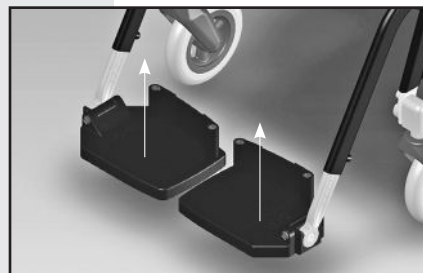

* **Let op:**
controleer of de bandrem niet ontkoppeld wordt tijdens het wegzwenken van de beensteun.

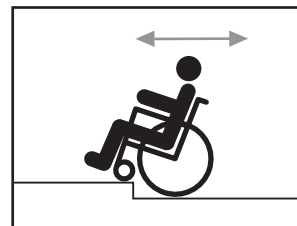

Stoep

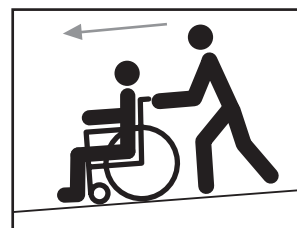

Gebruik

 **Let op:** bij het oprijden van een helling zal het zwaartepunt zich naar achteren verplaatsen en kan de rolstoel makkelijker achterover kantelen.

Life & Mobility adviseert minder ervaren gebruikers de rolstoel minder actief in te stellen en te voorzien van antiekiepeunen.

Het nemen van hindernissen met een begeleider:

- Duw met uw voet op de trapdop en druk de duwhandvatten omlaag.
- Duw de rolstoel op de verhoging (hindernis) en laat de trapdop weer los.
- Duw de rolstoel verder en til de achterwielen aan de duwhandvatten over de hindernis.

Het oprijden van een stoep kan men voorwaarts doen, het afrijden van een stoep is beter achterwaarts uit te voeren.

 **Let op:** houd bij het afdalen van een helling altijd de snelheid onder controle.

Remmen

De remmen van de Roxx zijn standaard op de juiste wijze afgesteld.

- De juiste manier van remmen is door zowel links als rechts de remhendel naar voren te duwen.
- De rem ontkoppelt door een lichte druk naar achteren op de remhendel uit te oefenen. De rem zal door middel van een veertje in de juiste positie terugkomen.
- De remmen zijn alleen bedoeld als parkeerrem en niet om de stoel mee af te remmen.



Transport

Transport

Taxibus

De Roxx is ontworpen om in voorwaartse richting vastgezet te kunnen worden in een taxibus. De Roxx is positief getest als botsproefveilige rolstoel conform ISO 7176-19:2008. De Roxx is dus als stoel met inzittende te vervoeren in een taxibus (zie ook de aanduidingssticker op de stoel).

Voor het veilig vervoeren is de conditie van de inzittende en het advies van de arts bepalend. Life & Mobility adviseert toch om, indien mogelijk, de inzittende een transfer van de Roxx naar een vaste stoel te laten maken.

- De Roxx is getest, waarbij de testdummy was vastgezet met een 3-puntsgordel. De geschiktheid bij andere botsingen of andere type gordels dan in bovenstaande norm genoemd is niet getest.
- De Roxx is in verschillende configuraties getest.
- Life & Mobility adviseert te allen tijde de stoel te voorzien van een Matrixx hoofdsteun.
- Uit preventieve veiligheid plaatst Life & Mobility af fabriek een hoofdsteunadapter op de rugleuning.
- De Roxx moet met een goedgekeurd* 4-puntsvastzetsysteem conform EN 10542-2, aan de vloer van de taxibus bevestigd worden conform.

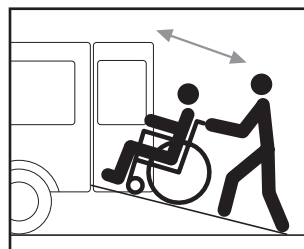

Let op: indien er geen crashtest safesticker af fabriek op de rolstoel zit, is dit geen veilig vervoerbare rolstoel.



Let op: til de rolstoel alleen aan vaste framedelen en niet aan afneembare accessoires als armleggers, beensteunen, zitting, rugleuning etc.



Let op: de Roxx is alleen crashtest safe in combinatie met de originele Matrixx elementen en onderdelen.

* Volgens EN10542

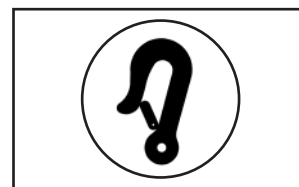

Illustratie 1

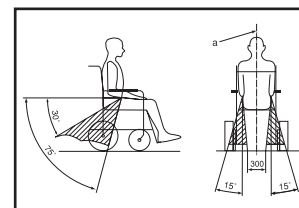

Illustratie 2



Illustratie 3

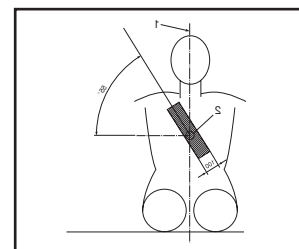

Illustratie 4

- De posities van de vier bevestigingspunten op de Roxx zijn aangeduid met een haaksymbolsticker (zie illustratie 1).
- Gemakkelijke toegang en manoeuvreerbaarheid in motorvoertuigen kan aanzienlijk worden beïnvloed door rolstoelgrootte en wendbaarheid. Kleinere rolstoelen met een kortere draaicirkel bieden over het algemeen een betere toegankelijkheid tot de auto en manoeuvreerbaarheid naar een voorwaartse -positie. De Roxx heeft een goede beoordeling m.b.t. vastzetbaarheid volgens ISO 7176-19:2008 annex D.
- De Roxx dient met de gebruiker vooruitkend vervoerd te worden. De rolstoel moet vastgezet worden volgens de instructies van de fabrikant van het vastzetsysteem.
- De Roxx moet vastgezet worden met verankeringsystemen die geschikt zijn voor de 4 bevestigingspunten.
- De rolstoelgebruiker moet een goedgekeurde* 3-puntsveiligheidsgordel gebruiken in de taxibus. Deze veiligheidsgordels moeten aan de taxibus bevestigd worden.
- De heupgordel moet laag over het middel van de gebruiker lopen. Hierbij moet de hoek tussen gordel en het vloeroppervlak tussen de 30° en 75° (een grotere hoek is wenselijker) zijn (zie illustratie 2).
- De heupgordel moet dwars over de voorzijde van het lichaam lopen ter hoogte van de plek waar de heup en het bekken bij elkaar komen. De gordel moet daarbij goed aansluiten op het lichaam. De bovengordel moet de gebruiker volledig ondersteunen, zoals aangegeven in illustratie 3.
- De diagonale gordel moet over de schouder en de borst lopen zoals te zien is in illustratie 4.
- De gordels moeten voldoende strak zitten waarbij ze niet oncomfortabel mogen zijn voor de gebruiker.



Transport

- De gordel mag niet gedraaid zitten.
- De gordel mag niet tegen rolstoelonderdelen (zoals armleggers of wielen) aanliggen, waardoor de gordel niet meer volledig het lichaam van de gebruiker ondersteunt (zie illustratie 5).
- De goedgekeurde 3-puntsveiligheidsgordel is bedoeld om letsel aan hoofd en borst te voorkomen.
- Om te voorkomen dat andere inzittenden letsel oplopen, moet een werkblad (indien aanwezig) verwijderd worden. Dit werkblad dient elders in het voertuig veilig opgeborgen te worden.
- Indien mogelijk, moeten de accessoires worden vastgezet of worden verwijderd.
- Na ieder ongeval dient de fabrikantvertegenwoordiger de rolstoel te beoordelen of deze weer gebruikt kan worden.
- Wijzigingen en/of vervangingen aan de vastzetpunten of structurele delen en framedelen dienen niet te worden uitgevoerd, zonder vooraf de fabrikant te raadplegen.

Zithoudingsgordel

De zithoudingsgordel is bedoeld om de inzittende te positioneren. Bevestig deze om of op het metalen zitframe.

Auto

Naast een taxibus is de Roxx ook in verkleinde toestand vervoerbaar in de kofferbak van een personenwagen. Lees op pagina 26 en 27 hoe u de rolstoel kunt verkleinen.

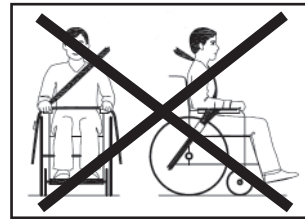

Illustratie 5

Transport

Waarschuwingen

- Conform convenant is het Roxx onderstel in combinatie met specifieke ortheses botsproefveilig verklaard (ISO 7176-19:2008) en voorzien van CE markering.
- De Roxx is dynamisch getest in voorwaartse richting, waarbij de test dummy (= 103kg) was vastgezet met een heupgordel en een schoudergordel.
- Bevestig de stoel in een taxibus met een 4-punts vastzetsysteem. Gebruik tevens een 3-punts veiligheidsgordel voor het vervoer van de rolstoel met inzittende om de kans op verwondingen aan hoofd en borst te verkleinen
- De zithoudingsgordel is ongeschikt als veiligheidsgordel.
- Werkbladen dienen afgenomen te worden en veilig opgeborgen in de taxi.
- Alle accessoires dienen vastgezet of verwijderd en veilig opgeborgen te worden in de taxi.
- Na ieder ongeval dient de fabrikant vertegenwoordiger de rolstoel te beoordelen of deze weer gebruikt kan worden.
- Wijzigingen en/of vervangingen aan de vastzetpunten of structurele delen en framedelen dienen niet te worden uitgevoerd, zonder vooraf de fabrikant te raadplegen.
- Eventuele batterijen dienen "spill-proof" te zijn.
- De gesp van de gordel moet zodanig gepositioneerd worden dat rolstoel onderdelen er geen contact mee zullen maken tijdens een botsing.



Onderhoud

Onderhoud

Klein onderhoud (iedere twee weken)

Klein onderhoud aan de Roxx kunt u zelf uitvoeren. Reinig uw rolstoel met een vochtige doek, water en allesreiniger.



Let op: gebruik nooit schurende en agressieve schoonmaak- of oplosmiddelen zoals thinner, wasbenzine en dergelijke.



Let op: het met overmatige kracht aandraaien van de schroeven kan de rolstoel beschadigen.

Tip: gebruik Matrixx Cleaner voor het reinigen van de stoffeerdelen.

Banden en wielen

Controleer de bandenspanning en -gesteldheid (veroudering). Om comfortabel met de rolstoel te rijden, d.w.z. met een laagst mogelijke rol- en draaiweerstand, is het belangrijk dat de banden de juiste spanning hebben. Bij een lage bandenspanning rijdt en manoeuvreert de rolstoel zwaarder. Gebruik voor het oppompen van de banden een ventielnippel (bijvoorbeeld bij gebruik van een fietspomp). De maximale bandenspanning staat aangegeven op de banden. Life & Mobility adviseert een maximale bandenspanning van 6 bar.



Let op: een te lage bandenspanning heeft een negatieve invloed op de remkracht.

Controleer regelmatig (1x per kwartaal, afhankelijk van intensiteit gebruik) de spaakspanning, om u ervan te verzekeren dat uw rolstoel comfortabel en veilig blijft rijden. Vraag indien nodig uw dealer om hulp.

Onderhoud

Groot onderhoud (jaarlijks)

Uw dealer zal graag het groot onderhoud aan de rolstoel voor u uitvoeren. Op deze wijze bent u er zeker van dat u optimaal gebruik maakt van uw rolstoel. Ook voor het vervangen van onderdelen, kunt u terecht bij uw dealer.



Technische problemen

Technische problemen

Wanneer zich onverhoopt directe technische problemen voordoen aan uw rolstoel, raden wij u aan contact op te nemen met uw dealer. De dealer zal beoordelen of hij de stoel kan repareren of dat de stoel voor reparatie terug moet naar de fabrikant. Een aantal problemen kunt u wellicht zelf oplossen.

In-/verstelbare onderdelen zoals duwhandvatten, armleggers, beensteunen etc. zitten vast.

- Door te grote krachten op bovengenoemde onderdelen, kunnen de onderdelen zich hebben vastgeklemd in het frame. Tik voorzichtig de onderdelen met een kunststof hamer los.

Inbusschroeven voor de instellingen kunnen niet worden losgedraaid

- Het kan zijn dat de inbusschroeven te hard zijn aangedraaid. Probeer een buisje over de lange zijde van de inbussleutel te steken, zodat een langere draaiarm wordt verkregen. Probeer nu de schroef los te draaien.



Let op: doe dit niet om de schroeven vast te draaien. De schroef kan hierdoor te vast worden gedraaid en schade veroorzaken.

- De inbusopname in de schroef kan zijn dolgedraaid. Probeer de schroef vast te pakken met een waterpomptang. Indien dit niet lukt, raadpleeg uw dealer.

De remmen hebben onvoldoende remkracht of remmen niet met dezelfde remkracht aan beide kanten

- U dient de remmen opnieuw af te stellen, ga hiervoor naar de omschrijving op pag. 22.

Controleer regelmatig de bandenspanning en pomp de banden indien nodig op.

Garantie

Garantievoorwaarden

De producten van Life & Mobility zijn met zorg samengesteld en nauwkeurig gecontroleerd voordat zij de fabriek verlaten. Mocht blijken dat een product niet aan de verwachtingen voldoet, dan kunt u zich wenden tot de partij waar u het product heeft aangeschaft.

Life & Mobility respecteert de wet- en regelgeving, ter bescherming van de consument, die van toepassing zijn in het land van aanschaf.

Buiten de garantie vallen gebreken ontstaan door: niet in acht nemen van gebruiks- en onderhoudsvorschriften, anders dan normaal gebruik, slijtage, onachtzaamheid, overbelasting, ongeval door derden, toegepaste, niet originele onderdelen en gebreken waarvan de oorzaak is gelegen buiten het product.

Met deze garantie vervalt elke andere garantie; in de wet bepaald, of mondeling meegedeeld, behoudens dat wat door Life & Mobility schriftelijk wordt gegarandeerd.

Garanties gelden uitsluitend binnen de EU.

Gebruikte rolstoelen en het milieu



Afvoeren product en verpakking

Vanuit milieuoogpunt adviseren wij om de verpakking en de rolstoel zoveel mogelijk gescheiden af te voeren zodat de gebruikte materialen efficiënt gerecycled kunnen worden.

In de meeste gevallen kunt u uw gebruikte rolstoel inleveren bij uw rolstoeldealer. Als dit niet mogelijk is kunt u de rolstoel afleveren bij uw lokale afvalinzamelingspunt.

Life & Mobility bv

PO Box 304
NL - 7000 AH Doetinchem
Logistiekweg 7
7007 CJ Doetinchem

T +31 (0)314 328 000
www.life-mobility.com
info@life-mobility.com

